

# INSTRUCTION MANUAL

## Worklight tripod

TP2M

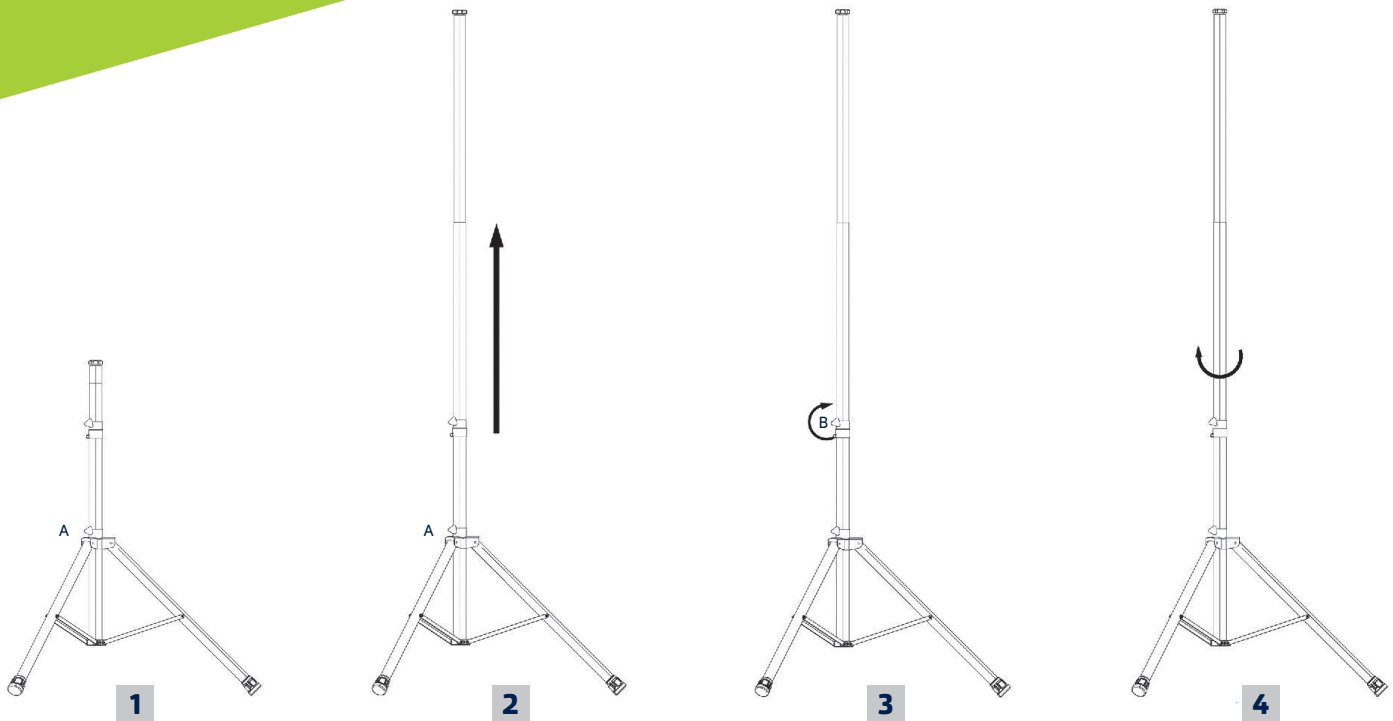

### GB

#### Worklight tripod

1. Unfold the tripod so the three feet on the tripod legs are flat on the ground, then tighten the screw (A) when proper angle of feet determined.
2. Pull out the extension tube to the determined length.
3. Tighten the extension tube by screw (B).
4. Tighten the extension tube clockwise to the end.
5. Tighten the crossbar with the screw (C) at the top of the tripod.

### DE

#### Arbeitsscheinwerfer-Stativ

1. Öffnen Sie das Stativ, sodass die drei Füße an den Stativbeinen flach auf dem Boden aufliegen. Ziehen Sie anschließend die Schraube (A) fest, wenn der vorgesehene Winkel der Füße erreicht ist.
2. Ziehen Sie das Verlängerungsrohr auf die vorgesehene Länge aus.
3. Befestigen Sie das Verlängerungsrohr mit der Schraube (B).
4. Ziehen Sie das Verlängerungsrohr im Uhrzeigersinn bis zum Ende fest.
5. Befestigen Sie die Querstange mit der Schraube (C) oben am Stativ fest.

### FR

#### Éclairage de chantier sur trépied

1. Dépliez le trépied de façon à ce que les trois pieds soient à niveau avec le sol, puis serrez la vis (A) lorsque l'angle approprié des pieds est défini.
2. Tirez le tube d'extension pour déterminer la hauteur.
3. Serrez le tube d'extension à l'aide de la vis (B).
4. Serrez le tube d'extension dans le sens des aiguilles d'une montre jusqu'à la butée.
5. Serrez la traverse avec la vis (C) en haut du trépied.

### NL

#### Werklampstatief

1. Vouw het statief open zodat de drie voetjes van de statiefpoten zich vlak op de grond bevinden en draai de schroef (A) vervolgens vast zodra de voetjes tegen de juiste hoek staan.
2. Trek de verlengbuis uit tot de gewenste lengte.
3. Zet de verlengbuis vast met de schroef (B).
4. Draai de verlengbuis helemaal met de klok mee om het vast te zetten.
5. Zet de dwarsstang vast met de met de schroef (C) aan de bovenkant van het statief.



**BME Group Sourcing B.V.**  
Walaardt Sacréstraat 405  
1117BM Schiphol  
The Netherlands

www.bme-group.com